

## INSTRUCTION DE MONTAGE ET DE L'EXPLOITATION DU DISPOSITIF D'ATTELAGE À BOULE: Renault Koleos (09/2008 - 09/2011) (09/2011- ) N° de cat. R-067

**DESTINATION** Le dispositif d'attelage à boule **R-067** de voiture : **Renault Koleos** est destiné à tirer des remorques. Ce dispositif possède le Certificat d'Homologation actuel qui donne le droit à designer le produit avec le marque d'homologation **E20**.

**CONDITIONS D'INSTALLATION** Le dispositif d'attelage à boule **R-067** peut être utilisé et exploiter par un voiture qui a les éléments de carrosserie en état technique correct. L'attelage doit être monté et exploité dans une voiture en accord avec cette instruction. Toutes les vis et les écrous qui sont dans l'attelage à boule doivent être vissés avec les couples de serrage de valeurs donné dans la table ci-dessous (pour les vis de la classe 8.8) :

M8 - <b>25</b> (Nm)	M12 - <b>85</b> (Nm)
M10 - <b>50</b> (Nm)	M16 - <b>200</b> (Nm)

**CONDITIONS D'EXPLOITATION** Le dispositif d'attelage à boule **R-067** a une plaque signalétique qui définit le chargement correct et sûr d'attelage c'est-à-dire :

<p>Type: <b>R-067</b></p> <p><b>A50-X</b></p> <div style="border: 1px solid black; display: inline-block; padding: 2px 5px;"><b>E20</b></div> <p><b>55R-01 3126</b></p> <p><b>D = 10,5 kN</b></p> <p><b>S = 100 kg</b></p> <p><b>R = 2000 kg</b></p>	<p>Le dispositif d'attelage à boule de voiture : <b>Renault Koleos</b></p> <p>La classe de dispositif d'attelage à boule. (l'appareil embrayé)</p> <p>N° de certificat d'homologation d'attelage à boule</p> <p>La puissance théorique de référence qui agit sur le dispositif d'attelage à boule.</p> <p style="text-align: center;">Pression max autorisée sur la boule d'attelage.</p> <p style="text-align: center;">Le chargement max acceptable de la remorque.</p>
--	---

**La formule pour calculer la puissance D :**

$$D = g \times \frac{T \times R}{T + R} \text{ kN}$$

**T** – la masse maximum techniquement admissible en tonnes d'un véhicule (aussi de remorqueur) qui tire ensemble, s'il y en a, le chargement vertical d'une remorque avec l'essieu central.

**R** – la masse maximum techniquement admissible, en tonnes, d'une remorque avec un timon mobile verticalement ou la semi-remorque.

**g** – l'accélération de la pesanteur (accepté comme  $9,81 \text{ m/s}^2$ )

Pendant l'exploitation, chacun des éléments du dispositif d'attelage à boule devraient être pris isolément, maintenus dans l'état technique propre et protégés contre la corrosion. Pendant le remorquage, la remorque doit être jointe avec une jointure supplémentaire, élastique qui a l'endurance approprié (le câblé, la chaîne). En exploitant d'attelage à boule, il faut contrôler périodiquement les liaisons des vis, et en cas du desserrage des écrous il faut les visser.

**MONTAGE** Le dispositif d'attelage à boule **R-067** de voiture **Renault Koleos** consiste en éléments suivantes :

- |                                    |             |
|------------------------------------|-------------|
| 1. Poutre principale               | - 1 pièce   |
| 2. Boule (ACS-2032)                | - 1 pièce   |
| 3. Prise boule (ACS)               | - 1 pièce   |
| 4. Support avec l'écrou M12        | - 2 pièces  |
| 5. Support droit                   | - 1 pièce   |
| 6. Support gauche                  | - 1 pièce   |
| 7. Plat                            | - 1 pièce   |
| 8. Rondelle                        | - 1 pièce   |
| 9. Support de prise électrique     | - 1 pièce   |
| 10. Rondelle spéciale Ø30/ Ø10,5x3 | - 13 pièces |
| 11. Vis M10x1,25x35                | - 1 pièce   |
| 12. Vis M10x35                     | - 9 pièces  |
| 13. Vis M12x25                     | - 4 pièces  |
| 14. Rondelle élastique Ø10,2       | - 10 pièces |
| 15. Rondelle élastique Ø12,2       | - 4 pièces  |
| 16. Rondelle ronde Ø13,0           | - 4 pièces  |
| 17. Ecrou M10                      | - 3 pièces  |

Pour monter le dispositif d'attelage à boule **R-067**, il faut suivre la notice au-dessous:

1. Le montage du dispositif d'attelage à boule **ne nécessite pas** la coupure du pare-chocs mais il nécessite son démontage.
2. Démontez le pare-chocs arrière avec son renforcement (le renforcement ne sera pas réutilisé).
3. Retirez l'anneau de remorquage du longeron (ne sera pas réutilisé).
4. Baissez le pot d'échappement de son support.
5. Retirez la masse de conservation des longerons des lieux de montage de l'attelage.
6. Glissez les supports (4, 5, 6) à l'intérieur des longerons, puis attachez la poutre principale d'attelage (1) aux longerons à l'aide du plat (7) et une (8) puis vissez en

utilisant des vis M10x35 (12), M10x1,25x30 (11) avec rondelles élastiques 10,2 (14), les rondelles 30 / 10,5x3 (10) et les écrous M10 (17) (selon le schéma).

7. Installez à nouveau le renforcement et pare-chocs et monter le silencieux.
8. Fixez la prise boule (3) et le support de prise électrique (9) à la poutre (1) en utilisant des vis M12x25 (13) avec les rondelles élastiques 12,2 (15) et les rondelles rondes 13,0 (16) (selon le schéma).
9. Fixer la boule (2) a la prise boule (3) conformément aux instructions jointes.

**Attention :**

Une boule d'attelage (2) à la construction différente que celle donnée dans cette instruction, pourrait être montée à la poutre principale (1), à condition que :

1. La boule appliquée ait une plaque signalétique avec le numéro d'homologation.
2. Les paramètres de D et S aient la valeur plus grande ou égale que la valeur de la poutre (1).
3. La position du centre de la boule soit en accord avec le dessin

**La mise en pratique de cette instruction assure le montage et l'exploitation correcte de l'attelage à boule R-067.**

Après le montage du dispositif d'attelage à boule **R-067**, il faut obtenir l'inscription dans **le certificat d'immatriculation de véhicule**.

**ATTENTION :** Tous les dégâts mécaniques du dispositif d'attelage à boule **R-067** excluent son exploitation suivante. **Il ne faut pas** le réparer si le dispositif est avarié. Le producteur **ne prend pas la responsabilité** pour les dégâts qui ont été créé pendant l'utilisation impropre de la notice de montage donné ou si la notice n'était pas respectée.

## SCHÉMA DU MONTAGE :

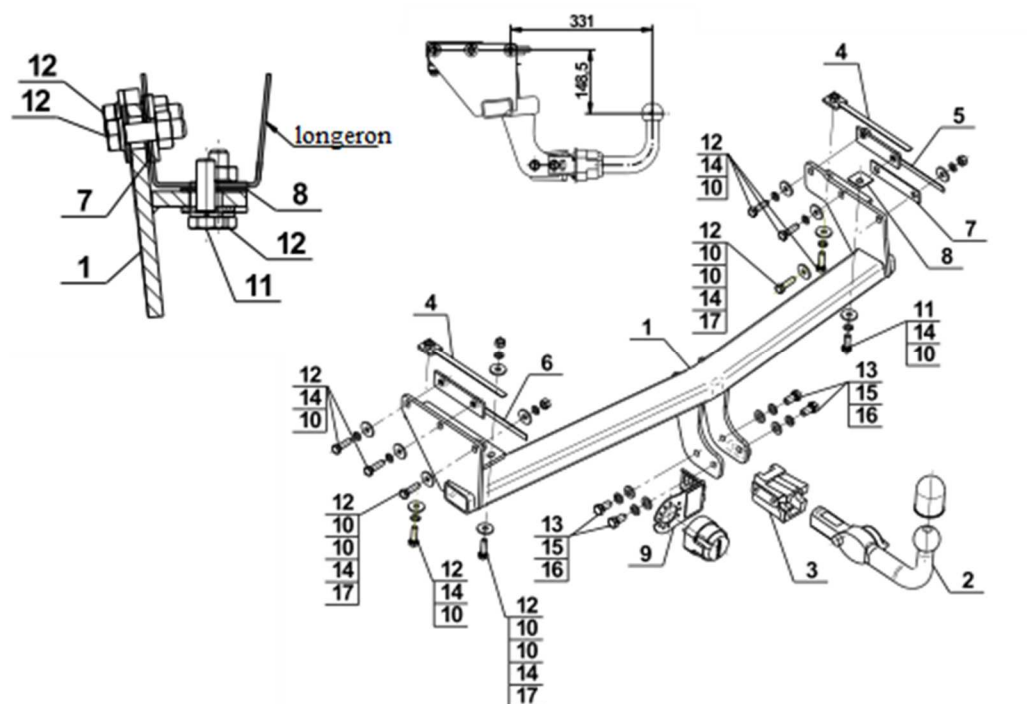

## ATTENTION :

Le faisceau électrique n'est pas inclus dans le prix.

**N° de cat. R-067**